

# ГОСТ 11651-80 Винты самонарезающие с полупотайной головкой и заостренным концом для металла и пластмассы. Конструкция и размеры (с Изменением N 1)

1. Настоящий стандарт распространяется на самонарезающие винты с полупотайной головкой и заостренным концом для металла и пластмассы класса точности В с номинальным диаметром резьбы от 2,5 до 8 мм.

2. Конструкция и размеры винтов должны соответствовать указанным на чертеже и в табл. 1, 2.

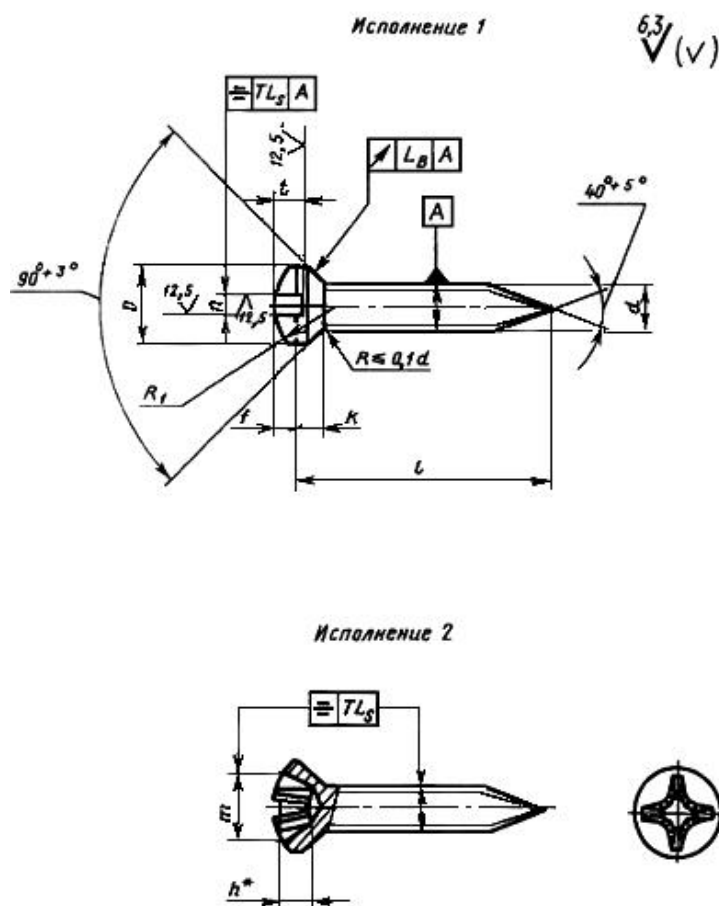

\* Размер для справок.



**ОПМ**

Крепеж и метизы оптом с доставкой по России

[opm.ru](http://opm.ru)

(812) 335-00-52

(812) 600-40-71

(812) 320-28-84

e-mail: [spb@opm.ru](mailto:spb@opm.ru)

[msk.opm.ru](http://msk.opm.ru)

(495) 980-60-42

(495) 258-55-75

(916) 952-82-57

e-mail: [msk@opm.ru](mailto:msk@opm.ru)

Таблица 1

Размеры, мм

Номинальный диаметр резьбы d		2,5	3	4	5	6	8
Шаг резьбы P		1,25		1,75	2,0	2,5	3,5
Диаметр головки D	Номин.	4,7	5,6	7,4	9,2	11,0	14,5
	Пред. откл. по h 14	-0,30		-0,36		-0,43	
Высота головки K, не более		1,50	1,65	2,20	2,50	3,00	4,00
Высота сферы $f \approx$		0,60	0,75	1,00	1,25	1,50	2,00
Радиус сферы головки $R1 \approx$		5,4	6,0	8,0	9,4	12,0	15,0
Ширина шлица h	Номин.	0,6	0,8	1,0	1,2	1,6	2,0
	Не менее	0,66	0,86	1,06	1,26	1,66	2,06
	Не более	0,80	1,00	1,20	1,51	1,91	2,31
Глубина шлица t	Не менее	1,0	1,2	1,6	2,0	2,4	3,2
	Не более	1,2	1,45	1,9	2,3	2,8	3,7
Допуск биения в заданном направлении (2IT14)		0,60		0,72		0,86	
Допуск симметричности шлица относительно стержня в диаметральном выражении (2IT14)		0,50		0,60			0,72
Номер крестообразного шлица		1		2		3	
Диаметр крестообразного шлица m, не более		3,0	3,3	4,6	5,3	7,2	8,7
Глубина крестообразного шлица h		1,50	1,80	2,10	2,85	3,20	4,65
Глубина вхождения калибра в крестообразный шлиц	Не более	1,6	1,9	2,4	3,1	3,7	5,2
	Не менее	1,3	1,6	1,9	2,6	3,2	4,7
Недовод резьбы, не более		0,8			1,0		

Примечание. Крестообразный шлиц - по ГОСТ 10753-86.

**ОПМ**

Крепеж и метизы оптом с доставкой по России

[opm.ru](http://opm.ru)

(812) 335-00-52

(812) 600-40-71

(812) 320-28-84

e-mail: [spb@opm.ru](mailto:spb@opm.ru)[msk.opm.ru](http://msk.opm.ru)

(495) 980-60-42

(495) 258-55-75

(916) 952-82-57

e-mail: [msk@opm.ru](mailto:msk@opm.ru)

мм

Длина винта $l$		Номинальный диаметр резьбы $d$					
Номин.	Пред. откл. по $j_s 17$	2,5	3	4	5	6	8
6	±0,75			-	-	-	-
8					-	-	-
10						-	-
12	±0,90						-
14							-
16							
(18)							
20	±1,05	-	Стандартные длины				
(22)		-	-				
25		-	-				
30		-	-				
35	±1,25	-	-				
40		-	-	-			
45		-	-	-			
50		-	-	-	-		

Примечание. Длины  $l$ , заключенные в скобках, применять не рекомендуется.

Примеры условного обозначения:

Винт в исполнении 1, диаметром 5 мм, длиной 30 мм, из материала группы 01, без покрытия, с крупным шагом резьбы

*Винт 5x30.01 ГОСТ 11651-80*

То же, в исполнении 2, диаметром 5 мм, с крупным шагом резьбы, длиной 30 мм, из материала группы 01, с цинковым покрытием толщиной 6 мкм, хромированным

*Винт 2-5x30.01.016 ГОСТ 11651-80*

(Измененная редакция, Изм. N 1).



**ОПМ**

Крепеж и метизы оптом с доставкой по России

[opm.ru](http://opm.ru)

(812) 335-00-52

(812) 600-40-71

(812) 320-28-84

e-mail: [spb@opm.ru](mailto:spb@opm.ru)

[msk.opm.ru](http://msk.opm.ru)

(495) 980-60-42

(495) 258-55-75

(916) 952-82-57

e-mail: [msk@opm.ru](mailto:msk@opm.ru)

3. Технические требования, резьба, методы контроля, правила приемки, упаковка и маркировка - по ГОСТ 10618-80.

4. Теоретическая масса винтов указана в приложении 1.

5. (Исключен, Изм. N 1).

## ПРИЛОЖЕНИЕ 1 (справочное). Теоретическая масса самонарезающих винтов

ПРИЛОЖЕНИЕ 1  
Справочное

Длина винта l, мм	Номинальный диаметр резьбы d, мм					
	2,5	3	4	5	6	8
	Масса 1000 шт. стальных винтов с крупным шагом резьбы, кг ≈					
6	0,23	0,35	-	-	-	-
8	0,29	0,43	0,85	-	-	-
10	0,35	0,51	0,99	1,60	-	-
12	0,40	0,59	1,13	1,82	2,89	-
14	0,46	0,67	1,27	2,04	3,22	-
16	0,52	0,75	1,41	2,26	3,55	5,21
18	0,57	0,83	1,55	2,48	3,88	5,78
20	-	0,91	1,69	2,70	4,21	6,35
22	-	-	1,83	2,92	4,54	6,92
25	-	-	2,04	3,25	5,03	7,77
30	-	-	2,32	3,80	5,84	9,19
35	-	-	2,60	4,35	6,65	10,61
40	-	-	-	4,90	7,46	12,03
45	-	-	-	5,45	8,27	13,45
50	-	-	-	-	9,08	14,87

ПРИЛОЖЕНИЕ 2. (Исключено, Изм. N 1).



**ОПМ**

Крепеж и метизы оптом с доставкой по России

[opm.ru](http://opm.ru)

(812) 335-00-52

(812) 600-40-71

(812) 320-28-84

e-mail: [spb@opm.ru](mailto:spb@opm.ru)

[msk.opm.ru](http://msk.opm.ru)

(495) 980-60-42

(495) 258-55-75

(916) 952-82-57

e-mail: [msk@opm.ru](mailto:msk@opm.ru)