



Таблица 1 Размеры, мм

Обозначение патрона						D	Условный размер конца шпинделя типа		D1, не менее	D2	H	H1	H2	L	B	S	Масса, кг, не более	
типа 1		типа 2		типа 3														
исполнения		исполнения		исполнения														
1	2	1	2	1	2	2	3	Не более										
7100-0001	-	-	-	-	-			80	-	-	16	33	50	-	70	32	12	6
7100-0002	-	-	-	-	-	100	-	-	20	38	55	-	80	42	15	9	4	
7100-0003	-	7100-0025	-	-	-	125	3	-	25	50	60	65	90	51	20	-	6	
-	-	7100-0026	-	-	-	160	4	-	40	75	65	75	105	70	28	11	12	
7100-0005	7100-0006	7100-0027	7100-0028	-	-													
-	-	7100-0029	7100-0030	-	-	200	5	-	50	100	75	85	125	85	-	-	17	
7100-0007	7100-0008	7100-0031	7100-0032	7100-0059	7100-0060													
-	-	7100-0033	7100-0034	-	-	250	6	-	65	125	85	95	140	105	36	14	31	
7100-0009	7100-0010	7100-0035	7100-0036	7100-0061	7100-0062													
-	-	7100-0037	7100-0038	-	-	315	8	-	80	150	95	100	160	125	-	-	50	
7100-0011	7100-0012	7100-0039	7100-0040	7100-0063	7100-0064													
-	-	7100-0041	7100-0042	-	-	400	8	-	100	200	105	110	190	145	46	17	90	
7100-0015	7100-0016	7100-0043	7100-0044	7100-0065	7100-0066													
-	-	7100-0045	7100-0046	-	-	500	11	-	140	260	115	120	200	170	145*	-	-	140
7100-0017	-	7100-0047	7100-0048	-	-													
-	7100-0018	7100-0049	7100-0050	7100-0067	7100-0068	630	11	11	190	360	125	130	210	225	160*	60	-	190
7100-0019	-	7100-0051	7100-0052	-	-													
-	7100-0020	7100-0053	7100-0054	7100-0069	7100-0070	15	15	-	-	-	-	-	-	-	-	-	-	-

\* Размеры для патронов исполнения 2

Пример условного обозначения патрона типа 1, диаметром 200 мм с цельными кулачками, класса точности Н:

*Патрон 7100-0007 ГОСТ 2675-80*

То же, патрона типа 2 диаметром 200 мм, устанавливаемого на шпиндель с условным размером 5, со сборными кулачками, класса точности П:

*Патрон 7100-0032-П ГОСТ 2675-80*

5. Присоединительные размеры патронов типа 1 должны соответствовать указанным на черт.1 и в табл.2.



Крепеж и метизы оптом с доставкой по России

[opm.ru](http://opm.ru)

(812) 335-00-52

(812) 600-40-71

(812) 320-28-84

e-mail: [spb@opm.ru](mailto:spb@opm.ru)

[msk.opm.ru](http://msk.opm.ru)

(495) 980-60-42

(495) 258-55-75

(916) 952-82-57

e-mail: [msk@opm.ru](mailto:msk@opm.ru)

Размеры, мм

Номинальный диаметр патрона	D3 (поле допуска H7)	D4	D5	D6	d	d1	l	n	n1
80	55	66	-	38	M6	-	3	3	-
100	72	86		45	M8		4		
125	95	108		60			9		
160	130	142	62,0	86		11	5	6	3
200	165	180	82,6	110	M10	13			
250	210	226	104,8	142	M12	17	6	6	
315	270	290	133,4	165	M16	22			
400	340	368	171,4	218		26			
500	440	465	235,0	290					
630	560	595	330,2	390					

6. Присоединительные размеры патронов типов 2 и 3 должны соответствовать указанным на черт.2 и в табл.3.

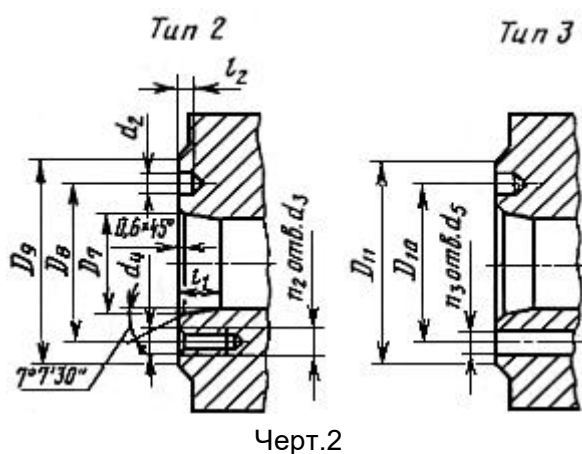

**ОПМ**

Крепеж и метизы оптом с доставкой по России

[opm.ru](http://opm.ru)

(812) 335-00-52

(812) 600-40-71

(812) 320-28-84

e-mail: [spb@opm.ru](mailto:spb@opm.ru)

[msk.opm.ru](http://msk.opm.ru)

(495) 980-60-42

(495) 258-55-75

(916) 952-82-57

e-mail: [msk@opm.ru](mailto:msk@opm.ru)

Размеры, мм

Условный размер конуса шпинделя станка	D7		D8	D9	D10	D11	d2 (пред. откл. +0,1)	d3	d4	d5	l1 не менее	l2 не менее	n2	n3
	Номин.	Пред. откл.												
3	53,975	+0,003 -0,005	75	102	-	-	-	M10	12	12	10	6,5	3	-
4	63,513	+0,004 -0,006	85	112	82,6	108	14,70				12		4	3
5	82,563		104,8	135	104,8	133	16,30							6
6	106,375		133,4	170	133,4	165	19,45							M12
8	139,719	+0,004 -0,008	171,4	220	171,4	210	24,20	M16	18	18	14	8	6	
11	196,869	+0,004 -0,010	235	290	235	280	29,40	M20	22	20 или 22	16	10		
15	285,775	+0,004 -0,012	330,2	400	330,2	380	35,70	M24	26	24 или 26	17			

4-6. (Измененная редакция, Изм. N 1, 2).

7. Присоединительные размеры для кулачков исполнения 2 должны соответствовать указанным на черт.3 и в табл.4.

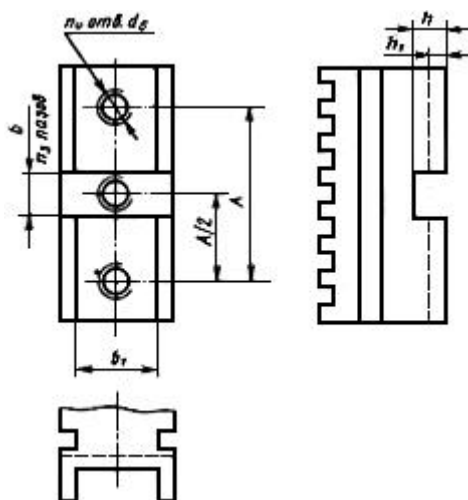

Черт.3

Таблица 4



**ОПМ**

Крепеж и метизы оптом с доставкой по России

[opm.ru](http://opm.ru)

(812) 335-00-52

(812) 600-40-71

(812) 320-28-84

e-mail: [spb@opm.ru](mailto:spb@opm.ru)

[msk.opm.ru](http://msk.opm.ru)

(495) 980-60-42

(495) 258-55-75

(916) 952-82-57

e-mail: [msk@opm.ru](mailto:msk@opm.ru)

Размеры, мм

Диаметр патрона D	h	h1	b	b1	b6	n3	n4	A
160	5	3	12	12	M8	1	2	40
200			15	15	M10			50
250	7	3	20	20	M12		3	65
315	8	4				80		
400	9	4	25	25	M16	2	4	95
500								
630			30	30	M20	3	5	

8. Смещение осей отверстий d1, d2, d3, d4, d5 от номинального расположения для патронов диаметром до 500 мм - 0,1 мм, свыше 500 мм - 0,15 мм; база - отверстие Б (допуск зависимый).

(Измененная редакция, Изм. N 1).

9. Неуказанные предельные отклонения размеров - по рабочим чертежам.

10. Патроны всех типов должны изготавливаться по рабочим чертежам, утвержденным в установленном порядке.

11. (Исключен, Изм. N 1).

12. Технические условия - по ГОСТ 1654-86.



**ОПМ**

Крепеж и метизы оптом с доставкой по России

[opm.ru](http://opm.ru)

(812) 335-00-52

(812) 600-40-71

(812) 320-28-84

e-mail: [spb@opm.ru](mailto:spb@opm.ru)

[msk.opm.ru](http://msk.opm.ru)

(495) 980-60-42

(495) 258-55-75

(916) 952-82-57

e-mail: [msk@opm.ru](mailto:msk@opm.ru)