

# ГОСТ 5935-73 Гайки шестигранные прорезные низкие с уменьшенным размером "под ключ".

Класс точности А  
Конструкция и размеры



Крепеж и метизы оптом с доставкой по России

[opm.ru](http://opm.ru)

(812) 335-00-52

(812) 600-40-71

(812) 320-28-84

e-mail: [spb@opm.ru](mailto:spb@opm.ru)

[msk.opm.ru](http://msk.opm.ru)

(495) 980-60-42

(495) 258-55-75

(916) 952-82-57

e-mail: [msk@opm.ru](mailto:msk@opm.ru)

# ИНФОРМАЦИОННЫЕ ДАННЫЕ

1. РАЗРАБОТАН И ВНЕСЕН Государственным комитетом СССР по стандартам
2. УТВЕРЖДЕН И ВВЕДЕН В ДЕЙСТВИЕ Постановлением Государственного комитета стандартов Совета Министров СССР от 23.01.73 N 141
3. Стандарт соответствует международному стандарту ИСО 4032-79, ИСО 4035-79 в части размеров "под ключ"
4. ВЗАМЕН ГОСТ 5935-62
5. ССЫЛОЧНЫЕ НОРМАТИВНО-ТЕХНИЧЕСКИЕ ДОКУМЕНТЫ

Обозначение НТД, на который дана ссылка	Номер пункта
ГОСТ 397-79	1
ГОСТ 1759.0-87	4
ГОСТ 24705-2004	2

6. Ограничение срока действия снято по протоколу N 4-93 Межгосударственного Совета по стандартизации, метрологии и сертификации (ИУС 4-94)
7. ИЗДАНИЕ с Изменениями N 1, 2, 3, 4, утвержденными в сентябре 1979 г., декабре 1981 г., октябре 1984 г., марте 1989 г. (ИУС 10-79, 2-82, 1-85, 6-89)

Настоящий стандарт распространяется на низкие прорезные с уменьшенным размером "под ключ" шестигранные гайки класса точности А с диаметром резьбы от 8 до 48 мм.

(Измененная редакция, Изм. N 2).

1. Конструкция и размеры гаек должны соответствовать указанным на чертеже и в таблице.

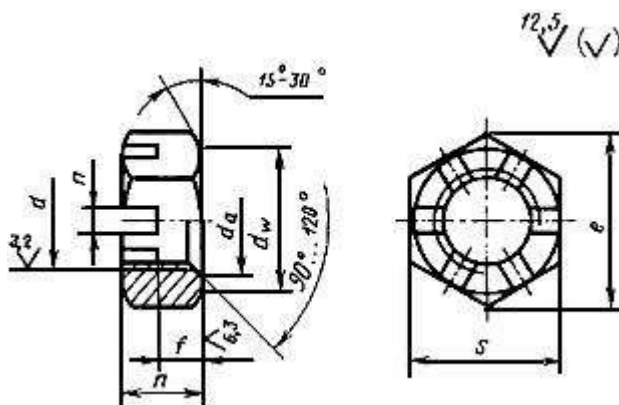

**ОПМ**

Крепеж и метизы оптом с доставкой по России

[opm.ru](http://opm.ru)

(812) 335-00-52

(812) 600-40-71

(812) 320-28-84

e-mail: [spb@opm.ru](mailto:spb@opm.ru)

[msk.opm.ru](http://msk.opm.ru)

(495) 980-60-42

(495) 258-55-75

(916) 952-82-57

e-mail: [msk@opm.ru](mailto:msk@opm.ru)

## Размеры, мм

Номинальный диаметр резьбы d	8	10	12	(14)	16	(18)	20	(22)	24	(27)	30	(33)	36	(39)	42	48	
Шаг резьбы	крупный	1,25	1,5	1,75	2	2	2,5	2,5	2,5	3	3	3,5	3,5	4	4	4,5	5
	мелкий	1	1,25	1,25	1,5	1,5	1,5	1,5	1,5	2	2	2	2	3	3	3	3
Размер "под ключ" S	12	14	16	18	21	24	27	30	34	36	41	46	50	55	60	70	
Высота h	7	8	10	11	12	13	15	17	18	20	20	22	23	25			
Диаметр описанной окружности e, не менее	13,3	15,5	17,8	20,0	23,4	26,8	30,1	33,5	37,7	40,0	45,6	51,3	55,8	61,3	67,0	78,3	
dw, не менее	10,6	12,6	14,6	16,6	19,6	22,5	25,3	27,7	31,7	33,2	38,3	42,7	46,6	51,1	55,9	65,8	
Число прорезей	6																
Ширина прорези p	2,5		2,8		3,5		4,5		5,5			7					
Расстояние от опорной поверхности до основания прорези m (пред. откл. по h14)	4	5	6	7	8	9	11	13	14	16							
Диаметр фаски da	не менее	8	10	12	14	16	18	20	22	24	27	30	33	36	39	42	48
	не более	8,75	10,8	13	15,1	17,3	19,4	21,6	23,8	25,9	29,2	32,4	35,6	38,9	42,2	45,4	51,8
Размер шплинта (рекомендуемый) по ГОСТ 397	2x20	2,5x25	3,2x25	4x32	4x36	5x40	5x45	6,3x50	6,3x56	6,3x63	6,3x71	8x71	8x80				

Примечания:

1. Размеры, заключенные в скобки, применять не рекомендуется.
2. Для изделий, спроектированных до 01.01.91, допускается применять гайки с размерами, указанными в приложении 2.

Пример условного обозначения гайки диаметром резьбы d=12 мм, с крупным шагом резьбы с полем допуска 6H, класса прочности 04 без покрытия:

*Гайка M12-6H.04 ГОСТ 5935-73*

То же, с мелким шагом резьбы с полем допуска 6H, с покрытием 01 толщиной 9 мкм:

*Гайка M12x1,25-6H.04.019 ГОСТ 5935-73*

(Измененная редакция, Изм. N 1, 2, 3, 4).

2. Резьба - по ГОСТ 24705.

(Измененная редакция, Изм. N 3).



Крепеж и метизы оптом с доставкой по России  
[opm.ru](http://opm.ru) [msk.opm.ru](http://msk.opm.ru)  
 (812) 335-00-52 (495) 980-60-42  
 (812) 600-40-71 (495) 258-55-75  
 (812) 320-28-84 (916) 952-82-57  
 e-mail: [spb@opm.ru](mailto:spb@opm.ru) e-mail: [msk@opm.ru](mailto:msk@opm.ru)

3. Допускается выполнение фаски со стороны прорези.

3а. Форма дна прорези может быть плоской, скругленной или с фаской.

(Введен дополнительно, Изм. N 2).

4. Технические требования - по ГОСТ 1759.0. Класс прочности гаек 04.

(Измененная редакция, Изм. N 4).

5. Теоретическая масса гаек указана в приложении 1.



Крепеж и метизы оптом с доставкой по России

[opm.ru](http://opm.ru)

(812) 335-00-52

(812) 600-40-71

(812) 320-28-84

e-mail: [spb@opm.ru](mailto:spb@opm.ru)

[msk.opm.ru](http://msk.opm.ru)

(495) 980-60-42

(495) 258-55-75

(916) 952-82-57

e-mail: [msk@opm.ru](mailto:msk@opm.ru)

## ПРИЛОЖЕНИЕ 1 (справочное). Масса стальных гаек с крупным шагом резьбы

Номинальный диаметр резьбы d, мм	Теоретическая масса 1000 шт. гаек, кг≈
8	3,768
10	5,659
12	9,052
14	12,257
16	18,289
18	25,371
20	32,790
22	45,907
24	74,467
27	75,490
30	105,090
33	144,170
36	183,250
39	238,190
42	293,130
48	459,92

Для определения массы гаек из других материалов величины массы, указанные в таблице, следует умножить на коэффициенты:

0,356 - для алюминиевого сплава;

1,080 - для латуни.

ПРИЛОЖЕНИЕ 1. (Измененная редакция, Изм. N 2, 4).

## ПРИЛОЖЕНИЕ 2 (справочное)

	мм			
Номинальный диаметр резьбы d	12	14	16	24
Размер "под ключ" S	17	19	22	32
Диаметр описанной окружности e, не менее	18,9	21,1	24,5	35,8
d <sub>w</sub> , не менее	15,6	17,4	20,6	30,0

ПРИЛОЖЕНИЕ 2. (Введено дополнительно, Изм. N 4).



Крепеж и метизы оптом с доставкой по России

[opm.ru](http://opm.ru)

(812) 335-00-52

(812) 600-40-71

(812) 320-28-84

e-mail: [spb@opm.ru](mailto:spb@opm.ru)

[msk.opm.ru](http://msk.opm.ru)

(495) 980-60-42

(495) 258-55-75

(916) 952-82-57

e-mail: [msk@opm.ru](mailto:msk@opm.ru)