

# ГОСТ 8144-73. Болты путевые для скрепления рельсов узкой колеи (с Изменением N 1)



**ОПМ**

Крепеж и метизы оптом с доставкой по России

[opm.ru](http://opm.ru)

[msk.opm.ru](http://msk.opm.ru)

(812) 335-00-52

(495) 980-60-42

(812) 600-40-71

(495) 258-55-75

(812) 320-28-84

(916) 952-82-57

e-mail: [spb@opm.ru](mailto:spb@opm.ru)

e-mail: [msk@opm.ru](mailto:msk@opm.ru)

Настоящий стандарт распространяется на путевые болты, применяемые для скрепления железнодорожных рельсов узкой колеи.

Нормы и показатели, указанные в стандарте, соответствуют требованиям высшей категории качества.

(Измененная редакция, Изм. N 1).

## 1. КОНСТРУКЦИЯ И РАЗМЕРЫ

1.1. Конструкция и размеры болтов должны соответствовать указанным на черт.1 и в таблице.

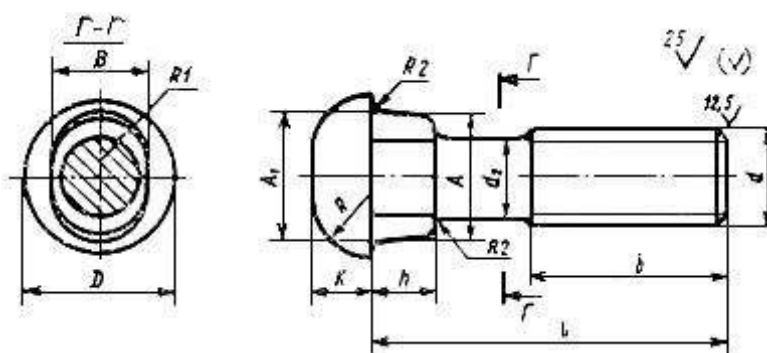

$d_2 \approx$  среднему диаметру резьбы.

Черт.1

Размеры в мм

Номинальный диаметр резьбы d		12	16	18
Шаг резьбы		1,75	2	2,5
Диаметр головки D (пред. откл. h15)		20	27	31
Высота головки K (пред. откл. js16)		7,5	9,5	11,5
Радиус головки R		8	11	12
Радиус под головкой R2		1	1,5	
Размеры подголовка	A (пред. откл. h15)	15,5	21	23,5
	A1 (пред. откл. js16)	16,5	22	24,5
	B (пред. откл. h15)	12	16	18
	h (пред. откл. h15)	7	9	10
Радиус подголовка R1 $\approx$		6,5	8,5	9,5
Длина болта l (пред. откл. js17)		58	72	88
Длина резьбы b	Номин.	30	35	45
	Пред. откл.	+3,5	+4	+5
Несоосность оси головки относительно оси стержня, не более		0,9		

Пример условного обозначения болта диаметром резьбы d=12 мм, класса прочности 5.8:



Крепеж и метизы оптом с доставкой по России

[opm.ru](http://opm.ru)

(812) 335-00-52

(812) 600-40-71

(812) 320-28-84

e-mail: [spb@opm.ru](mailto:spb@opm.ru)

[msk.opm.ru](http://msk.opm.ru)

(495) 980-60-42

(495) 258-55-75

(916) 952-82-57

e-mail: [msk@opm.ru](mailto:msk@opm.ru)

(Измененная редакция, Изм. N 1).

1.2. Резьба - по ГОСТ 24705-81\*, поле допуска 8g - по ГОСТ 16093-81\*\*.

\* На территории Российской Федерации действует ГОСТ 24705-2004;

\*\* На территории Российской Федерации действует ГОСТ 16093-2004

## 2. ТЕХНИЧЕСКИЕ ТРЕБОВАНИЯ

2.1. Механические свойства болтов диаметром резьбы 12 мм должны соответствовать классу прочности 5.8, а болтов диаметром 16 и 18 мм - классам прочности 3.6 или 5.8 по ГОСТ 1759-70.

2.2. Допускается:

а) округление кромок головки радиусом до 1 мм, не выводящее диаметр головки за пределы поля допуска;

б) притупление овального подголовка со стороны резьбовой части до 1/3 его высоты;

в) горизонтальное расположение заусенцев (облой) на головке болтов до 0,5 мм на сторону. Заусенец не входит в размер диаметра головки болта и замер его производится отдельно;

г) изготовление болтов с диаметром  $d_2 = d$ .

2.3. Болты должны быть укомплектованы гайками по ГОСТ 5915-70.

Механические свойства гаек должны соответствовать классу прочности 5 по ГОСТ 1759-70.

Гайки могут быть навинчены на болты или упакованы в тару. При упаковке гаек в тару транспортирование их должно производиться совместно с болтами.

2.4. Масса болтов указана в справочном приложении.

2.5. Остальные технические требования - по ГОСТ 1759-70 для изделий класса точности С.

(Измененная редакция, Изм. N 1).

## 3. ПРАВИЛА ПРИЕМКИ



Крепеж и метизы оптом с доставкой по России

[opm.ru](http://opm.ru)

(812) 335-00-52

(812) 600-40-71

(812) 320-28-84

e-mail: [spb@opm.ru](mailto:spb@opm.ru)

[msk.opm.ru](http://msk.opm.ru)

(495) 980-60-42

(495) 258-55-75

(916) 952-82-57

e-mail: [msk@opm.ru](mailto:msk@opm.ru)

3.1. Правила приемки - по ГОСТ 17769-83.

## 4. МЕТОДЫ ИСПЫТАНИЙ

4.1. Методы испытаний болтов - по ГОСТ 1759-70 с учетом дополнения к п.2.24: отверстие в косой шайбе должно выполняться по форме подголовка. Скос шайбы должен быть направлен перпендикулярно плоской стороне подголовка (черт.2).

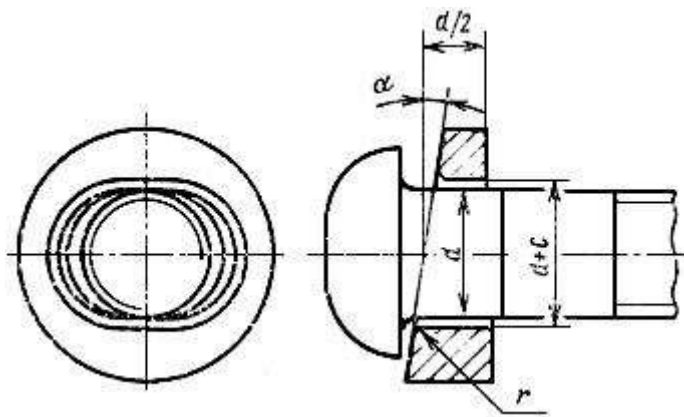

Черт.2

Примечание. Испытание на прочность соединения головки со стержнем не производится.

## 5. УПАКОВКА И МАРКИРОВКА

5.1. Упаковка и маркировка - по ГОСТ 18160-72.

## ПРИЛОЖЕНИЕ (справочное). ТЕОРЕТИЧЕСКАЯ МАССА БОЛТОВ

ПРИЛОЖЕНИЕ к ГОСТ 8144-73

Справочное

Номинальный диаметр резьбы d, мм	Теоретическая масса 1000 шт. болтов, кг ≈
12	59,16
16	135,83
18	207,42



Крепеж и метизы оптом с доставкой по России

[opm.ru](http://opm.ru)

(812) 335-00-52

(812) 600-40-71

(812) 320-28-84

e-mail: [spb@opm.ru](mailto:spb@opm.ru)

[msk.opm.ru](http://msk.opm.ru)

(495) 980-60-42

(495) 258-55-75

(916) 952-82-57

e-mail: [msk@opm.ru](mailto:msk@opm.ru)