

ГОСТ 8968-75. Части соединительные стальные с цилиндрической резьбой для трубопроводов Р=1,6 МПа. Контргайки. Основные размеры



Крепеж и метизы оптом с доставкой по России

opm.ru

(812) 335-00-52

(812) 600-40-71

(812) 320-28-84

e-mail: spb@opm.ru

msk.opm.ru

(495) 980-60-42

(495) 258-55-75

(916) 952-82-57

e-mail: msk@opm.ru

1. Настоящий стандарт распространяется на стальные контргайки с цинковым покрытием и без покрытия с цилиндрической резьбой, служащие для соединения водогазопроводных труб, с применением уплотнителя в системах отопления, водопровода, газопровода и других системах, работающих в условиях неагрессивных сред (вода, насыщенный водяной пар, горючий газ и др.) при температуре проводимой среды не выше 175°C и давлении $P=1,6$ МПа.

2. Основные размеры контргаек должны соответствовать указанным на чертеже и в таблице.

Чертеж. Основные размеры контргаек

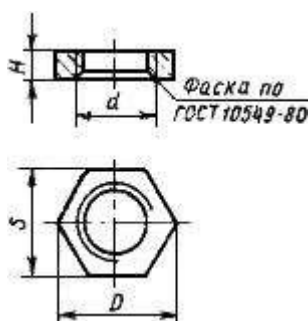

Условный проход D_y , мм	Резьба d	H	S	D	Масса без покрытия, кг
8	1/4" трубы	6	22	22,4	0,014
10	3/8" трубы	6	27	31,2	0,021
15	1/2" трубы	8	32	36,9	0,037
20	3/4" трубы	9	36	41,6	0,044
25	1" трубы	10	46	53,1	0,076
32	1 1/4" трубы	10	55	63,5	0,105
40	1 1/2" трубы	10	60	69,4	0,113
50	2" трубы	10	75	86,6	0,174
(65)	2 1/4" трубы	12	95	110,0	0,334
(80)	3" трубы	12	105	121,0	0,347
(100)	4" трубы	14	135	156,0	0,660



Крепеж и метизы оптом с доставкой по России

opm.ru

(812) 335-00-52

(812) 600-40-71

(812) 320-28-84

e-mail: spb@opm.ru

msk.opm.ru

(495) 980-60-42

(495) 258-55-75

(916) 952-82-57

e-mail: msk@opm.ru

Примечания:

1. Контргайки с D_y , указанными в скобках, изготавливаются по требованию потребителя.
2. Отклонения размера S - по ГОСТ 6424-73.

(Поправка).

Примеры условных обозначений

Контргайки без покрытия с $D_y=40$ мм:

Контргайка 40 ГОСТ 8968-75

То же, с цинковым покрытием:

Контргайка 40-Ц ГОСТ 8968-75

3. Контргайки изготавливают в соответствии с требованиями ГОСТ 8965-75.



ОПМ

Крепеж и метизы оптом с доставкой по России

opm.ru

(812) 335-00-52

(812) 600-40-71

(812) 320-28-84

e-mail: spb@opm.ru

msk.opm.ru

(495) 980-60-42

(495) 258-55-75

(916) 952-82-57

e-mail: msk@opm.ru