

**ГОСТ 9051-68 Винты нажимные с
цилиндрическим концом и
шестигранным углублением "под ключ"
для станочных приспособлений.
Конструкция (с Изменениями N 1, 2)**



ОПМ

Крепеж и метизы оптом с доставкой по России

opm.ru

msk.opm.ru

(812) 335-00-52

(495) 980-60-42

(812) 600-40-71

(495) 258-55-75

(812) 320-28-84

(916) 952-82-57

e-mail: spb@opm.ru

e-mail: msk@opm.ru

1. Конструкция и размеры нажимных винтов с цилиндрическим концом и шестигранным углублением "под ключ" должны соответствовать указанным на чертеже и в таблице.

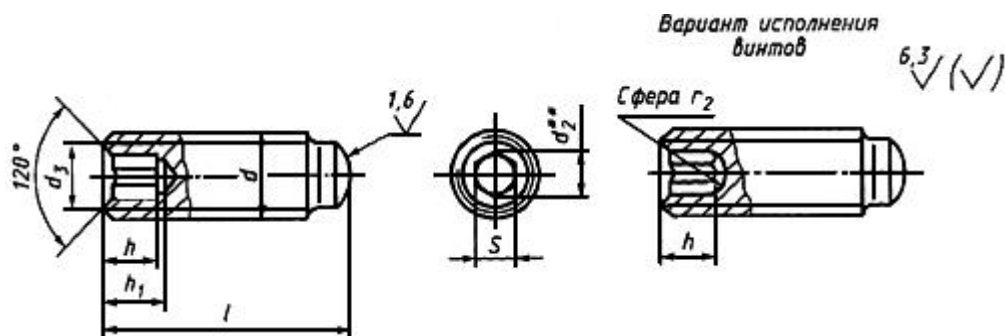

** Размер для справок.

Размеры в мм

| Обозначение винта | Применяемость | d | l | S | d2 | d3 | h | h1 | r2 | Масса, кг |
|-------------------|---------------|-----|--------|---|-----|-----|-----|----|------|-----------|
| 7006-1101 | | M6 | 8 | 3 | 3,5 | 3,8 | 3,5 | 4 | 2,3 | 0,0010 |
| 1102 | 10 | | 0,0014 | | | | | | | |
| 1103 | 12 | | 0,0020 | | | | | | | |
| 1104 | 14 | | 0,0023 | | | | | | | |
| 1105 | 16 | | 0,0026 | | | | | | | |
| 1106 | 20 | | 0,003 | | | | | | | |
| 7006-1107 | 25 | | 0,004 | | | | | | | |
| 1108 | | M8 | 10 | 4 | 4,6 | 5,0 | 4,0 | 5 | 3,0 | 0,002 |
| 1109 | 12 | | 0,0028 | | | | | | | |
| 1110 | 14 | | 0,003 | | | | | | | |
| 1111 | 16 | | 0,004 | | | | | | | |
| 1112 | 20 | | 0,005 | | | | | | | |
| 1113 | 25 | | 0,007 | | | | | | | |
| 1114 | 30 | | 0,008 | | | | | | | |
| 1115 | | M10 | 12 | 5 | 5,8 | 6,0 | 5,0 | 6 | 4,0 | 0,004 |
| 1116 | 14 | | 0,005 | | | | | | | |
| 1117 | 16 | | 0,006 | | | | | | | |
| 1118 | 20 | | 0,008 | | | | | | | |
| 1119 | 25 | | 0,011 | | | | | | | |
| 1120 | 30 | | 0,013 | | | | | | | |
| 1121 | 35 | | 0,016 | | | | | | | |
| 1122 | 40 | | 0,018 | | | | | | | |
| 1123 | | M12 | 16 | 6 | 6,9 | 7,0 | 7,0 | 8 | 4,75 | 0,008 |
| 1124 | 20 | | 0,011 | | | | | | | |



ОПМ

Крепеж и метизы оптом с доставкой по России

opm.ru

(812) 335-00-52

(812) 600-40-71

(812) 320-28-84

e-mail: spb@opm.ru

msk.opm.ru

(495) 980-60-42

(495) 258-55-75

(916) 952-82-57

e-mail: msk@opm.ru

| | | | | | | | | | | |
|-----------|--|-----|-----|----|------|------|------|----|------|-------|
| 1125 | | | 25 | | | | | | | 0,015 |
| 1126 | | | 30 | | | | | | | 0,018 |
| 1127 | | | 35 | | | | | | | 0,022 |
| 1128 | | | 40 | | | | | | | 0,025 |
| 1129 | | | 45 | | | | | | | 0,029 |
| 1130 | | | 50 | | | | | | | 0,033 |
| 1131 | | M16 | 25 | 8 | 9,2 | 9,5 | 9,0 | 10 | 6,5 | 0,026 |
| 1132 | | | 30 | | | | | | | 0,033 |
| 1133 | | | 35 | | | | | | | 0,040 |
| 1134 | | | 40 | | | | | | | 0,046 |
| 1135 | | | 45 | | | | | | | 0,053 |
| 1136 | | | 50 | | | | | | | 0,060 |
| 1137 | | | 55 | | | | | | | 0,066 |
| 1138 | | | 60 | | | | | | | 0,073 |
| 1139 | | | 70 | | | | | | | 0,086 |
| 1140 | | M20 | 30 | 10 | 11,5 | 12,0 | 11,0 | 13 | 8,5 | 0,049 |
| 1141 | | | 35 | | | | | | | 0,059 |
| 1142 | | | 40 | | | | | | | 0,070 |
| 1143 | | | 45 | | | | | | | 0,080 |
| 1144 | | | 50 | | | | | | | 0,090 |
| 1145 | | | 55 | | | | | | | 0,101 |
| 1146 | | | 60 | | | | | | | 0,111 |
| 1147 | | | 70 | | | | | | | 0,132 |
| 7006-1148 | | | 80 | | | | | | | 0,153 |
| 7006-1149 | | M24 | 35 | 12 | 13,8 | 14,0 | 13,0 | 15 | 9,5 | 0,086 |
| 1150 | | | 40 | | | | | | | 0,101 |
| 1151 | | | 45 | | | | | | | 0,116 |
| 1152 | | | 50 | | | | | | | 0,131 |
| 1153 | | | 55 | | | | | | | 0,146 |
| 1154 | | | 60 | | | | | | | 0,161 |
| 1155 | | | 70 | | | | | | | 0,191 |
| 1156 | | | 80 | | | | | | | 0,221 |
| 1157 | | | 90 | | | | | | | 0,251 |
| 1158 | | | 100 | | | | | | | 0,281 |
| 1159 | | M30 | 45 | 14 | 16,2 | 17,0 | 16,0 | 18 | 11,0 | 0,177 |
| 1160 | | | 50 | | | | | | | 0,201 |
| 1161 | | | 55 | | | | | | | 0,225 |
| 1162 | | | 60 | | | | | | | 0,249 |
| 1163 | | | 70 | | | | | | | 0,296 |
| 1164 | | | 80 | | | | | | | 0,343 |
| 1165 | | | 90 | | | | | | | 0,390 |
| 1166 | | | 100 | | | | | | | 0,438 |
| 1167 | | | 110 | | | | | | | 0,485 |
| 7006-1168 | | | 125 | | | | | | | 0,556 |



ОПМ

Крепеж и метизы оптом с доставкой по России

opm.ru

(812) 335-00-52

(812) 600-40-71

(812) 320-28-84

e-mail: spb@opm.ru

msk.opm.ru

(495) 980-60-42

(495) 258-55-75

(916) 952-82-57

e-mail: msk@opm.ru

Пример условного обозначения нажимного винта с цилиндрическим концом и шестигранным углублением "под ключ" размерами d=M6, l=8 мм:

Винт 7006-1101 ГОСТ 9051-68

(Измененная редакция, Изм. N 1, 2).

2. Материал - сталь марки 45 по ГОСТ 1050-88. Допускается замена на сталь других марок с механическими свойствами не ниже, чем у стали марки 45.

3. Твердость - 35,0...39,5 HRCэ.

(Измененная редакция, Изм. N 2).

3а. Предельные отклонения размера S - по ГОСТ 6424-73.

(Введен дополнительно, Изм. N 2).

$$\frac{t_2}{2}$$

5. Резьба метрическая - по ГОСТ 24705-81*. Поле допуска резьбы - 6g по ГОСТ 16093-81**.

4, 5. (Измененная редакция, Изм. N 1, 2).

5а. Размеры фасок для резьбы - по ГОСТ 10549-80.

5б. Размеры концов винтов - по ГОСТ 12414-94.

5а, 5б. (Введены дополнительно, Изм. N 1).

6. Покрытие - Хим. Окс. прм (обозначение покрытия - по ГОСТ 9.306-85).

По соглашению сторон допускается применение защитных покрытий других видов.

7. Остальные технические требования - по ГОСТ 1759.0-87.

8. Маркировать по ГОСТ 18160-72.



ОПМ

Крепеж и метизы оптом с доставкой по России

opm.ru

(812) 335-00-52

(812) 600-40-71

(812) 320-28-84

e-mail: spb@opm.ru

msk.opm.ru

(495) 980-60-42

(495) 258-55-75

(916) 952-82-57

e-mail: msk@opm.ru

9. Пример применения нажимных винтов с цилиндрическим концом и шестигранным углублением "под ключ" указан в приложении.

(Введен дополнительно, Изм. N 2).

ПРИЛОЖЕНИЕ
Справочное

ПРИМЕР ПРИМЕНЕНИЯ НАЖИМНЫХ ВИНТОВ С ЦИЛИНДРИЧЕСКИМ КОНЦОМ И ШЕСТИГРАННЫМ УГЛУБЛЕНИЕМ "ПОД КЛЮЧ"

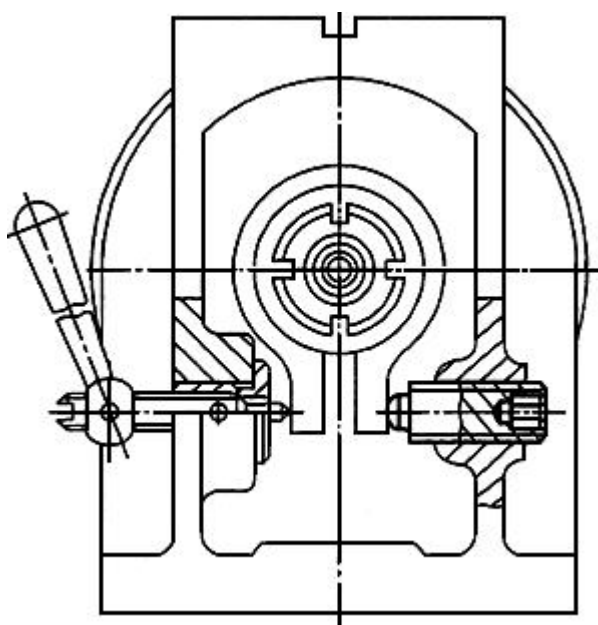

ОПМ

Крепеж и метизы оптом с доставкой по России

opm.ru

(812) 335-00-52

(812) 600-40-71

(812) 320-28-84

e-mail: spb@opm.ru

msk.opm.ru

(495) 980-60-42

(495) 258-55-75

(916) 952-82-57

e-mail: msk@opm.ru